

Handelsmerken

Autel® en MaxiCharger® zijn handelsmerken van Autel Intelligent Technology Corp., Ltd., geregistreerd in China, de Verenigde Staten en andere landen. Alle andere merken zijn handelsmerken of gedeponeerde handelsmerken van hun respectieve houders.

Informatie over het auteursrecht

Niets uit deze handleiding mag worden veelevoudigd, opgeslagen in een geautomatiseerd gegevensbestand of openbaar gemaakt, in enige vorm of op enige wijze, hetzij elektronisch, mechanisch, door fotokopieën, opnamen of anderszins, zonder voorafgaande schriftelijke toestemming van Autel.

Afwijzing van garanties en beperking van aansprakelijkheid

Alle informatie, specificaties en illustraties in deze handleiding zijn gebaseerd op de meest recente informatie die beschikbaar was op het moment van drukken.

Autel behoudt zich het recht voor te allen tijde zonder voorafgaande kennisgeving wijzigingen aan te brengen. Hoewel de informatie in deze handleiding zorgvuldig op juistheid is gecontroleerd, wordt geen garantie gegeven voor de volledigheid en juistheid van de inhoud, inclusief maar niet beperkt tot de productspecificaties, functies en illustraties.

Autel is niet aansprakelijk voor directe, bijzondere, incidentele of indirecte schade of enige economische gevolgschade (met inbegrip van winstderving).

BELANGRIJK

Lees deze handleiding zorgvuldig door voordat u dit toestel bedient of onderhoudt, en besteed extra aandacht aan de veiligheidswaarschuwingen en voorzorgsmaatregelen.

Voor diensten en ondersteuning:

Web: www.autelenergy.com

Tel: +49 (0) 89 540299608 (Europa)

0086-755-2267-2493 (China)

E-mail: support.eu@autel.com

Voor technische bijstand op alle andere markten kunt u contact opnemen met uw plaatselijke verkoopagent.

Veiligheidsinformatie

Voor uw eigen veiligheid en die van anderen, en om schade aan het apparaat en de voertuigen waarop het wordt gebruikt te voorkomen, is het belangrijk dat de veiligheidsinstructies in deze handleiding worden gelezen en begrepen door iedereen die het apparaat bedient of ermee in contact komt.

Veiligheidsberichten

Veiligheidsberichten worden verstrekt om persoonlijk letsel en schade aan de apparatuur te helpen voorkomen. Alle veiligheidsberichten worden ingeleid door een enkel woord dat het gevaarniveau aangeeft.

GEVAAR

Duidt op een onmiddellijke gevaarlijke situatie die, indien deze niet wordt vermeden, de dood of ernstig letsel van de bediener of omstanders tot gevolg zal hebben.

WAARSCHUWING

Duidt op een potentieel gevaarlijke situatie die, indien deze niet wordt vermeden, de dood of ernstig letsel van de bediener of omstanders tot gevolg kan hebben.

Veiligheidsinstructies

De veiligheidsberichten hierin hebben betrekking op situaties waarvan Autel op de hoogte is. Autel kan niet alle mogelijke gevaren kennen, evalueren of u adviseren. U moet er zeker van zijn dat elke omstandigheid of onderhoudsprocedure die u tegenkomt uw persoonlijke veiligheid niet in gevaar brengt.

VEILIGHEIDSWAARSCHUWINGEN

-  ● Lees alle instructies voordat u dit apparaat gebruikt.
- Installeer of gebruik het apparaat niet in de buurt van ontvlambare, explosieve, ruwe of brandbare materialen, chemicaliën of dampen.
- Schakel de stroom uit bij de stroomonderbreker voordat u het apparaat installeert of schoonmaakt. H × B ×
- Dit apparaat moet onder toezicht staan wanneer het in de buurt van kinderen wordt gebruikt.
- Dit apparaat moet worden geaard via een permanent bedradingssysteem of een aardleiding voor apparatuur.
- Gebruik het apparaat alleen binnen de gespecificeerde bedrijfsparameters.
- Gebruik het apparaat niet als het defect is, gebarsten, gerafeld, gebroken of anderszins beschadigd lijkt of niet werkt.
- Gebruik het apparaat niet als het flexibele netsnoer of de EV-kabel gerafeld, gebroken of anderszins beschadigd is, of als het niet werkt.
- Probeer het apparaat niet te demonteren, te repareren, te manipuleren of aan te passen.

- Behandel het apparaat voorzichtig tijdens het vervoer. Stel het niet bloot aan sterke krachten of schokken, trekken, draaien, verstrengelen, slepen of op het apparaat stappen, om schade aan het apparaat en diens onderdelen te voorkomen.
- Steek geen vingers of vreemde voorwerpen in enig deel van het apparaat.
- **Als specificaties of voorschriften in deze handleiding in strijd zijn met uw plaatselijke voorschriften, raadpleeg dan uw plaatselijke voorschriften.**

 **LET OP**

- Gebruik geen particuliere stroomgeneratoren als energiebron voor het opladen.
- Als het apparaat verkeerd wordt geïnstalleerd en getest, kunnen de accu, onderdelen en/of het apparaat zelf beschadigd raken.
- Gebruik het apparaat niet bij temperaturen buiten het bereik.

INHOUD

	Veiligheidsinformatie	ii
	Veiligheidsberichten	ii
	Veiligheidsinstructies	ii
1	Het gebruik van deze handleiding	1
	1.1 <i>Conventies</i>	1
2	Algemene inleiding	3
	2.1 <i>Productoverzicht</i>	4
	2.2 <i>Opties</i>	6
	2.3 <i>Beschrijving van het display</i>	8
	2.3.1 <i>Opstartschermb</i>	8
	2.3.2 <i>Stand-by/Authorisatieschermb</i>	9
	2.3.3 <i>Schermb ter voorbereiding op het laden</i>	9
	2.3.4 <i>Oplaadschermb</i>	10
	2.3.5 <i>Schermb met transactiedetails</i>	10
	2.3.6 <i>Schermb met apparaatinformatie</i>	11
	2.3.7 <i>Foutmelding schermb</i>	11
	2.4 <i>Aansluitschema voor de MCB, RCD en noodstop</i>	13
	2.5 <i>Specificaties</i>	15
	2.6 <i>Product Model</i>	20
3	Installatie	22
	3.1 <i>Vorbereiding van de installatie</i>	22
	3.1.1 <i>Voorafgaande vereisten</i>	22
	3.1.2 <i>Het uitpakken van de lader</i>	22
	3.1.3 <i>Vorbereiding van de installatie</i>	22
	3.2 <i>Mechanische installatie</i>	23
	3.2.1 <i>Onderdelen en gereedschap</i>	23
	3.2.2 <i>Het instaleren van de lader</i>	24
	3.3 <i>Voedingsbedrading</i>	28
	3.3.1 <i>Verwijder de deksels</i>	28
	3.3.2 <i>Plaats de AC-ingangskabel</i>	29
	3.3.3 <i>Het aansluiten van de AC-ingangskabel, enkelfasig</i>	29
	3.3.4 <i>Het aansluiten van de AC-ingangskabel, driefasig</i>	30
	3.3.5 <i>Herinstalleer de deksels</i>	31
	3.3.6 <i>De bedrading van de distributiekast</i>	31

3.4	<i>Beschermingsmiddelen</i>	32
4	Operatie	33
4.1	<i>Activeer de lader</i>	33
4.2	<i>Begin met opladen</i>	33
	4.2.1 Kabel modellen.....	33
	4.2.2 Socket/sluiters modellen.....	33
4.3	<i>Stoppen met opladen</i>	34
	4.3.1 Kabel modellen.....	34
	4.3.2 Socket/sluiters modellen.....	34
5	Probleemoplossing en service	36
5.1	<i>Tabel voor probleemoplossing</i>	36
5.2	<i>Service</i>	38
6	Informatie over naleving	39

1 Het gebruik van deze handleiding

Deze handleiding beschrijft de installatie en het gebruik van de MaxiCharger AC Wallbox Home. Lees voorafgaand aan de installatie deze handleiding door om vertrouwd te raken met de instructies van deze MaxiCharger om een succesvolle installatie en probleemloze werking te garanderen.

1.1 Conventies

De volgende conventies worden gebruikt.

Vette tekst

Vetgedrukte tekst wordt gebruikt om selecteerbare items zoals knoppen en menuopties te markeren.

Voorbeeld:

- Druk op **OK**.

Opmerkingen en belangrijke berichten

Opmerkingen

Een **OPMERKING** geeft nuttige informatie zoals extra uitleg, tips en commentaar.

Voorbeeld:

OPMERKING

De afbeeldingen en illustraties in deze handleiding kunnen enigszins afwijken van de werkelijke afbeeldingen en illustraties.

Belangrijk

BELANGRIJK geeft een situatie aan die, indien deze niet wordt vermeden, tot schade aan de testapparatuur of het voertuig kan leiden.

Voorbeeld:

! BELANGRIJK

Het laadapparaat mag alleen worden geïnstalleerd door personeel dat is opgeleid en gekwalificeerd om aan elektrische systemen te werken.

Hyperlink

In elektronische documenten zijn hyperlinks of koppelingen beschikbaar die u naar andere verwante artikelen, procedures en illustraties leiden.

Illustraties

De in deze handleiding gebruikte illustraties zijn slechts voorbeelden; de werkelijke producten of beeldschermen kunnen afwijken.

2 Algemene inleiding

De MaxiCharger AC wallbox is ontworpen voor het opladen van een elektrisch voertuig (hierna EV genoemd). Onze laders bieden u veilige, betrouwbare, snelle en intelligente laadoplossingen.

Deze handleiding instrueert u hoe u deze lader installeert en gebruikt.

Beoogd gebruik

De MaxiCharger is bedoeld voor het opladen van EV's met wisselstroom. Deze is bedoeld voor zowel binnen- als buitengebruik.

- Residentieel
- Commercieel
- Werkplaats
- Voertuig Werkplaats

GEVAAR

1. Als u de apparatuur gebruikt op een andere manier dan beschreven in deze handleiding of andere gerelateerde documenten, kan dit leiden tot mogelijk overlijden, letsel en materiële schade.
 2. Gebruik de apparatuur alleen zoals bedoeld.
-

OPMERKING

1. Deze handleiding geldt voor kabel-, socket- en sluiters modellen. De illustraties in deze handleiding gebruiken de socket-versie als voorbeeld.
 2. De afbeeldingen en illustraties in deze handleiding kunnen enigszins afwijken van de werkelijke afbeeldingen en illustraties.
-

2.1 Productoverzicht

MaxiCharger AC Wallbox

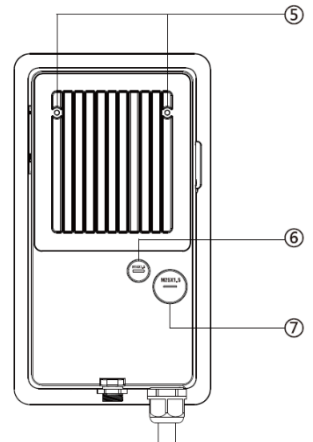
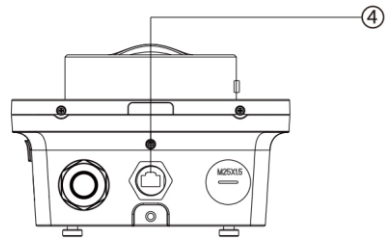
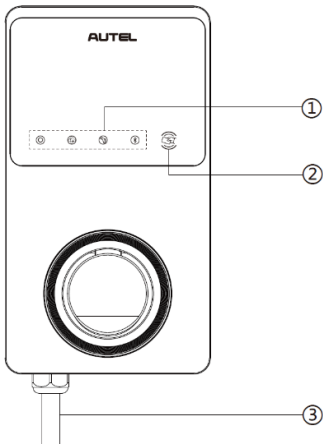

1. LED-indicatoren (van links naar rechts):

- Power LED
- Internetverbinding LED
- Laad-LED
- Bluetooth-verbindings-LED

2. RFID-lezer

3. AC-ingangskabel

4. RJ45 Ethernet-poort

5. Bevestigingsschroeven

6. Achteringang signaalkabelstekker

7. Achteringang voedingskabelstekker

8. Productetiket

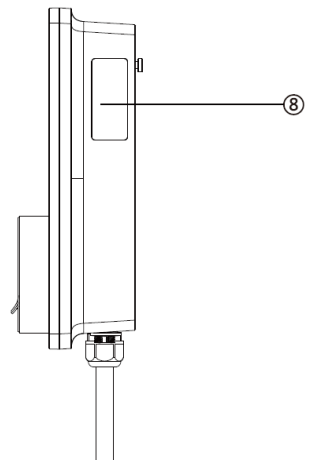

LED Beschrijving

LED	Beschrijving
Power LED	<ul style="list-style-type: none">● Continu groen: De lader staat aan.● Uit: De lader is uitgeschakeld.● Knippert geel: Gegevens worden verzonden en/of de firmware wordt geüpgrade.● Continu geel: Firmware upgrade is mislukt.● Continu blauw: Gegevensoverdracht is mislukt; wordt binnen vijf seconden ononderbroken groen (zie hierboven).
Internetverbinding LED	<ul style="list-style-type: none">● Continu groen: De lader is verbonden met de backend van het laadbeheersysteem.● Uit: De lader is niet verbonden met de backend van het laadbeheersysteem.● Knippert groen: De lader is aangesloten op het DLB-netwerk (Dynamic Load Balancing).
Laad LED	<ul style="list-style-type: none">● Continu blauw: Een EV is aangesloten.● Knippert blauw: Een schema is actief.● Knippert cyaan: De lader is gereserveerd.● Groen knipperen: Een EV wordt opgeladen.● Continu oranje: Er is een herstelbare fout opgetreden of het is tijdelijk gedeactiveerd door de server.● Continu groen: Een oplaadsessie is beëindigd.● Uit: Er is geen V aangesloten.● Continu rood: Er is een onherstelbare fout opgetreden. (Neem contact op met support.)
Bluetooth-Verbindings-LED	<ul style="list-style-type: none">● Knippert groen: De lader is via Bluetooth verbonden met een mobiel apparaat.● Knippert blauw: De lader is via Bluetooth verbonden met de VCI (Vehicle Communication Interface).● Knippert cyaan: De lader is via Bluetooth tegelijkertijd verbonden met een mobiel apparaat en een VCI-apparaat.● Uit: De lader is niet verbonden via Bluetooth.

2.2 Opties

Display

- A. Omgevingslichtsensor - detecteert de helderheid van de omgeving
- B. Display
- C. Energiepuls uitgang (infrarood straal)

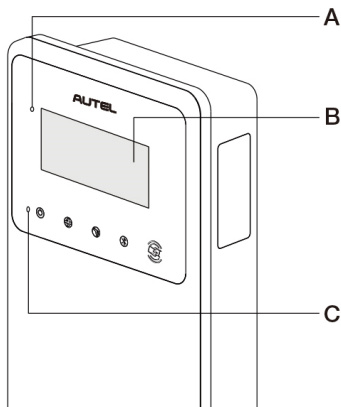

- D. SIM-kaart aansluiting
(Beschikbaar op laders met 4G-functie.)

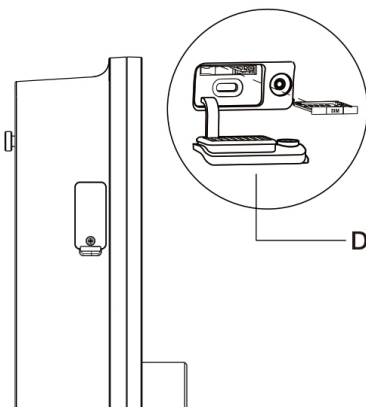

Kabel Model

- E. Veiligheidsslot laadgreep - **Druk hier om de laadgreep uit de houder te halen.**
- F. Laadgreep, Type 2
- G. Houder
- H. EV-laadkabel

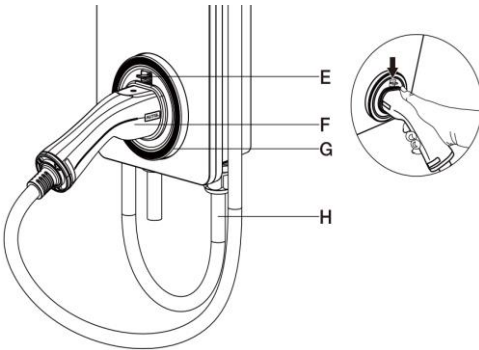

(Met holster)

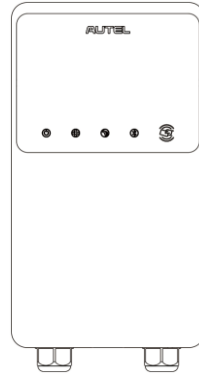

(Zonder holster)

OPMERKING

- Drapeer de EV-laadkabel over de bovenkant van de MaxiCharger en leg de connector in de holster wanneer deze niet wordt gebruikt. Zie de afbeelding hierboven.
- De maximale lengte van de EV-laadkabel is 7,5 meter.

Socket/Sluiter Model

- I. Socket/Sluiter, Type 2

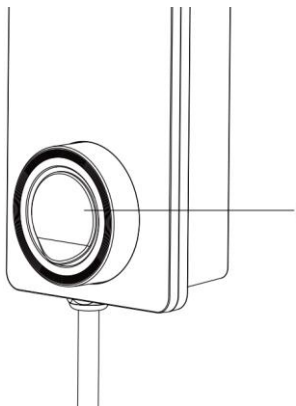

2.3 Beschrijving van het display

! BELANGRIJK

Dit hoofdstuk is alleen van toepassing op laders met een display.

Functieknoppen

Knop	Beschrijving
Kosten Details	Druk erop om de oplaadkosten te bekijken.
Taal	Druk erop om uw taal voor de lader te kiezen.
Stop	Druk erop om een oplaadsessie te stoppen.
OK	Druk erop om de informatie op het scherm te bevestigen.
Terug	Druk erop om terug te keren naar het vorige scherm.

2.3.1 Opstartscherm



Het display toont het opstartscherm terwijl de lader opstart.

2.3.2 Stand-by/Authorisatiescherm



1. Bovenste scherm - toont totale geleverde energie, tijd, signaalsterkte en Bluetooth-verbinding
2. Middelste scherm - biedt twee autorisatiemethoden: QR-code of RFID-kaart
3. Onderste scherm - Druk erop om de oplaadkosten te bekijken en uw taal te kiezen

Het display toont het Standby/Authorization scherm wanneer de lader in de ruststand staat, wat aangeeft dat de lader klaar is voor gebruik. Wanneer dit scherm verschijnt, kiest u een autorisatiemethode (QR-code of RFID-kaart) om een laadsessie te starten.

2.3.3 Scherm ter voorbereiding op het laden



2.3.4 Oplaadscherm

Het oplaadscherm verschijnt tijdens de oplaadsessie.

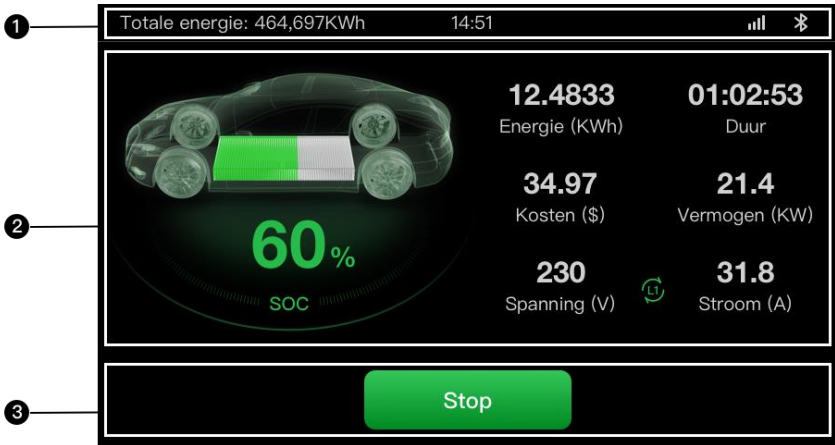

1. Bovenste scherm
2. Hoofdlaadscherm - toont de real-time laadvoortgang, de SOC-waarde, en andere laadinformatie zoals energie, duur, huidige kosten, vermogen, spanning en stroom per fase.
3. Stopknop - Druk erop om de oplaadsessie te stoppen

2.3.5 Scherm met transactiedetails

Wanneer de oplaadsessie eindigt, verschijnt het scherm Transactiedetails.

Druk op de knop **OK** om uw transactiegegevens te bevestigen.

The screenshot shows a 'Transactie details' screen with a dark background. At the top, it displays 'Totale energie: 464,697KWh', '14:51', and signal strength icons. Below the title, there is a table with transaction details. At the bottom, there is a green 'OK (60s)' button.

Transactie details	
Transactie-ID	1234567890
Begintijd	2021/06/17 9:31:22
Stoptijd	2021/06/17 9:39:22
Duur	8 min.
Energie	22.00kwh
Kosten	CNY ¥12,2
Stop reden	Opladen gestopt
OK (60s)	

2.3.6 Scherm met apparaatinformatie



Totale energie: 464,697KWh 14:51

Informatie over het apparaat

Serienummer	AE0007A1GMBC00249V
Productmodel	MaxiCharger
Stroomvoorziening	V5
Controlebord	V4
Display	LGS0101_V0.99.01
Meter versie	V00.25 (Checksum:99A2)
Tijdzone	UTC+07:00

Terug 1/2

Het werkelijke scherm met apparaatinformatie kan verschillen.

2.3.7 Foutmelding scherm

Het display toont verschillende foutmeldingen, afhankelijk van het soort fout.

De lader slaagt er niet in een laadsessie te starten:

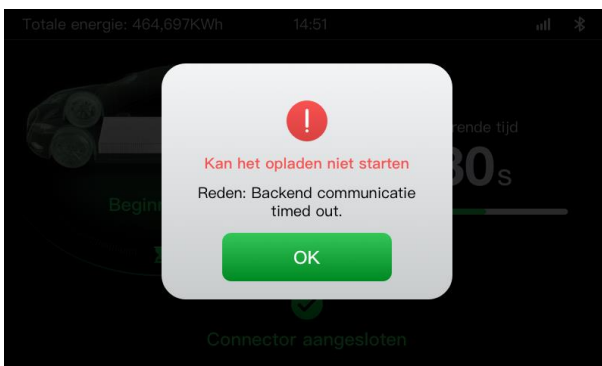

Druk op de toets **OK** om het bericht te bevestigen.

Er is een fout opgetreden met de lader. Neem contact op met Autel support.



2.4 Aansluitschema voor de MCB, RCD en noodstop

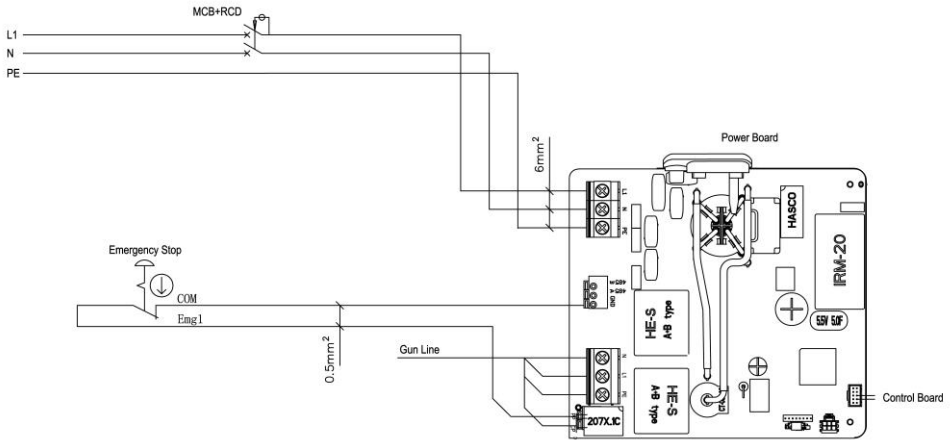

Figuur 2 -1 MCB + RCD + Noodstop Aanzicht (voor het 7,4 kW apparaat)

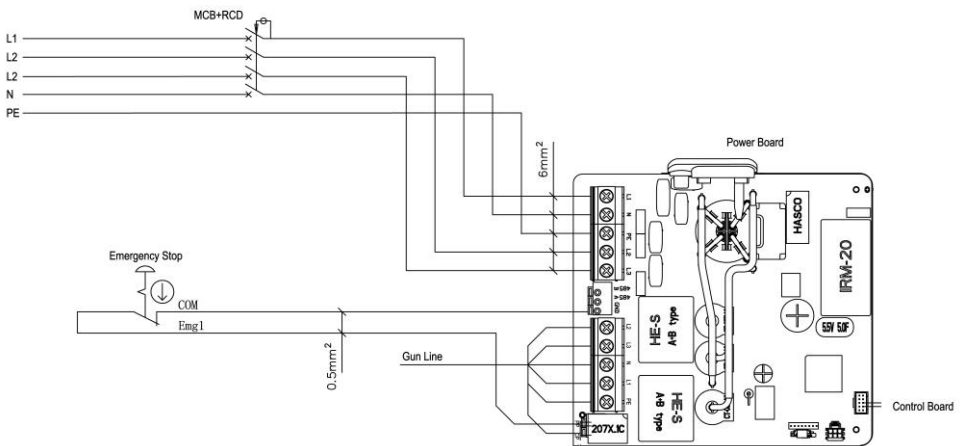

Figuur 2 -2 MCB + RCD + Noodstop Aanzicht (voor het 11/22 kW apparaat)



Figuur 2 -3 Aansluitschema

De feitelijke verbinding tussen de MCB, RCD, noodstop en de lader is zoals hierboven aangegeven. Dit schema geldt voor de modellen van 7,5 kW, 11 kW en 22 kW.

1. MCB + RCD
2. Noodstop

2.5 Specificaties

	Item	Beschrijving
Productinformatie	Oplaadtype	Laadfunctie 3
	Ingangs- /uitgangsvermogen en - stroom	<ul style="list-style-type: none"> ● Enkelfasig: 7,4 kW/32 A ● Driefasig: 11 kW/16 A ● Driefasig: 22 kW/32 A
	Bescherming	Overstroom, over-temperatuur, overspanning, onderspanning, aardfout inclusief DC-reststroombeveiliging, geïntegreerde overspanningsbeveiliging
	Bescherming tegen aardfouten	30 mA AC en 6 mA DC
	Ingangs- /uitgangsspanning	<ul style="list-style-type: none"> ● 230 V ±15%, Enkelfasig ● 400 V ±15%, drie fase ● 50 Hz
	Type netwerk	TT, TN
	Algemene kenmerken	IP- en IK-classificatie
Werkingshoogte		2.000 m
Vochtigheid		< 95 % RH, niet-condenserend
Bereik bedrijfstemperatuur		-40 °C tot + 55 °C
Bereik opslagtemperatuur		-40 °C tot + 85 °C
Montage		Muur of vloer met een voetstuk
Afmetingen (H x B x D)		Kabel: 336 x 187 x 85 mm Stopcontact: 336 x 187 x 115 mm
Gebruikersinterface	Statusindicatie	LED App
	Gebruikersinterface	Autel Charge app
	Connectiviteit	<ul style="list-style-type: none"> ● 4G ● Bluetooth ● Wi-Fi

	Item	Beschrijving
		<ul style="list-style-type: none"> ● Ethernet
	Communicatieprotocollen	OCPP 1.6J
	Gebruikersauthenticatie	<ul style="list-style-type: none"> ● App ● RFID-kaart ● QR-code
Software-update	Software-update	<ul style="list-style-type: none"> ● OCPP 1.6J ● App ● Webportaal
Certificaten en normen	Veiligheidsnormen	IEC/EN 61851-1, EN 62311, EN 62479, IEC/EN 62955
	Certificaten	<ul style="list-style-type: none"> ● CE ● TUV ● TR 25:2016 (ICS 43.120)
	Garantie	36 maanden

Tabel 2 -1 Kabelspecificaties

	Parameter	Specificatie
AC Ingangskabel (Drie fase, 32 A)	Draadmaat	Doorsnede: 5 x 6 mm ²
	Lengte	1800 mm
	Strooklengte	12 mm
	Buitendiameter	17,8 mm
AC Ingangskabel (Drie fase, 16 A)	Draadmaat	Doorsnede: 5 x 2,5 mm ²
	Lengte	1800 mm
	Strooklengte	12 mm
	Buitendiameter	14,6 mm
AC-ingangskabel (Enkelfasig, 32 A)	Draadmaat	Doorsnede: 3 x 6 mm ²
	Lengte	1800 mm
	Strooklengte	12 mm
	Buitendiameter	14,6 mm
RS485 kabel	Draadmaat	Doorsnede: 3 x 0,5 mm ²

Tabel 2 -2 Aanvullende specificaties

Categorie	Item	Beschrijving
MCB+RCD	Vermogen	<ul style="list-style-type: none"> ● Enkelfasig: 7,4 kW, 30 mA ● Driefasig: 11/22 kW, 30 mA
	Bescherming	Overstroom, overspanning, onderspanning, oververhitting, aardfout inclusief DC-reststroombeveiliging en geïntegreerde overspanningsbeveiliging
	Spanning	<ul style="list-style-type: none"> ● Enkelfasig: 230 V AC ● Driefasig: 400 V AC
	Eenfasig type	<ul style="list-style-type: none"> ● MCB: GSB2-63M/2 C50 ● RCD: VIGI-63/2 30 mA
	Driefasig type	<ul style="list-style-type: none"> ● MCB: GSB2-63M/4 C50 ● RCD: VIGI-63/4 30 mA
Oppervlakte van het moduledeksel	Vermogen	<ul style="list-style-type: none"> ● Enkelfasig: 7,4 kW ● Driefasig: 11/22 kW
Noodstop	Specificatie	Beschikbaar voor apparaten van 7,4 kW, 11 kW en 22 kW.

Tabel 2-3 Onderdelen Fabrikant en model

Item	Fabrikant	Model
Noodstop	Schneider Electric Industries SAS	XALK178 Type: DC 12
Verdeelkast voor 11/22 kW model	Ensto Finland Oy	MODAB81PN (Afmeting: 238x231x113 mm)
Verdeelkast voor 7 kW model	Ensto Finland Oy	MODAB41PN (Afmetingen: 166x231x113 mm)
Stroomonderbreker voor 11/22kW model	Tianshui 213 Electrical Apparatus Co., LTD.	GSB2-63M/4 C50
Stroomonderbreker voor 7 kW model	Tianshui 213 Electrical Apparatus Co., LTD.	GSB2-63M/2 C50
RCD voor model 11/22 kW	Tianshui 213 Electrical Apparatus Co., LTD.	VIGI-63/4 30 mA
RCD voor 7 kW model	Tianshui 213 Electrical Apparatus Co., LTD.	VIGI-63/2 30 mA

Gewoonlijk wordt de 6 mm² geïsoleerde elektriciteitsdraad gebruikt. Als dit in strijd is met uw plaatselijke voorschriften, raadpleeg dan uw plaatselijke voorschriften.

2.6 Product Model

Het model MaxiCharger AC Wallbox is een code die bestaat uit zeven onderdelen:

Maxi U W - XX - YY - L - M - ZZ

I II III IV V VI VII

Code Deel	Beschrijving	Waarde	Betekenis van Waarde
U	Basismodelaanduiding	EU AC	EU AC-serie
		EU1 AC	EU1 AC-serie
W	power	W7	7 kW
		W11	11 kW
		W22	22 kW
XX	Verbindingsmethode voor het voertuig	BC3	voertuigconnector met kabel van 3 meter zonder houder
		BC5	voertuigconnector met kabel van 5 meter zonder houder
		BC7	voertuigconnector met kabel van 7,5 meter zonder houder
		C3	voertuigconnector met kabel van 3 meter
		C5	voertuigconnector met kabel van 5 meter
		C7	voertuigconnector met kabel van 7,5 meter
		S	Stopcontact (niet voor 11kW-modellen)
		H	rolluik-uitlaat (Niet voor 11kW modellen)
YY	Draadloze functie	4G	4G-functie ingebouwd
		Blanco	Standaard type
L	LCD paneel functie		
M	MID-functie		
ZZ	kleur	DG	Donkergrijs
		WH	Wit

Code Deel	Beschrijving	Waarde	Betekenis van Waarde
		RG	Roségoud
		SV	Zilver
		B	Zwart

3 Installatie

3.1 Voorbereiding van de installatie

3.1.1 Voorafgaande vereisten

- Alle vereiste vergunningen zijn overeenkomstig de plaatselijke voorschriften verkregen.
- De AC ingangskabel is beschikbaar.
- Tijdens de gehele installatieprocedure staat er **geen spanning** op de AC-ingangskabel.

3.1.2 Het uitpakken van de lader

1. Open de doos.
2. Haal de lader uit de doos.
3. Verwijder al het verpakkingsmateriaal van de lader.
4. Zorg ervoor dat alle onderdelen volgens de bestelling worden geleverd.
5. Controleer de lader en de onderdelen op schade. Als u schade aantreft of de onderdelen komen niet overeen met de bestelling, neem dan contact op met uw plaatselijke dealer.

3.1.3 Voorbereiding van de installatie















- Installeer de lader op een vlak en verticaal oppervlak dat zijn gewicht kan dragen (bijvoorbeeld een afgewerkte stenen of betonnen muur, een voetstuk, enz.) Het maximale gewicht van een lader is ongeveer 6 kg (13 lbs.).
- Installeer de lader op een plaats waar de laadkabel binnen zijn buigtolerantie kan blijven.
- De aanbevolen installatiehoogte ligt tussen 700 en 1500 mm (28 en 59 inch).
- Plaats de lader op een plaats waar deze niet kan worden beschadigd.



3.2 Mechanische installatie

! BELANGRIJK

1. Installeer uw lader NIET in een gevaarlijke omgeving.
2. Zorg er vóór de installatie voor dat u alle voor de installatie benodigde gereedschappen en onderdelen heeft. Zie paragraaf 3.2.1 of de *paklijst*.
3. Het laadapparaat mag alleen worden geïnstalleerd door personeel dat is opgeleid en gekwalificeerd om aan elektrische systemen te werken.
4. De verpakking bevat niet noodzakelijk alle benodigde gereedschappen.

3.2.1 Onderdelen en gereedschap

Laadstation		Muurdok	
Schroef (M6 x 50) 2 PCS		Schroef (M5 x 12)	
Muurplug (8 mm) 2 PCS		Betaalkaart 2 PCS	
Kabelafdichtingsring (M25)		Kabelafdichtingsring (M16)	
Waterdichte Ethernetkabelwartel		Schroevendraaier (type T25)	
Schroevendraaier (type T10)		Kabelhouder (optioneel)	
Sokkel (optioneel)		Boor (niet inbegrepen)	

Waterpas of liniaal (niet meegeleverd)		Marker of potlood (niet inbegrepen)	
Schroevendraaier (PH2) (niet inbegrepen)			

3.2.2 Het installeren van de lader

STAP 1

1. Plaats het wanddock op de muur en stel het waterpas met een waterpas of een liniaal.

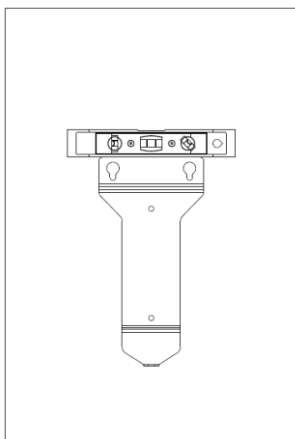

Figuur 3-1 *Nivellering van het wanddock*

2. Markeer de twee onderste montagegaten (A) met een marker of potlood en boor twee gaten van 8 mm.
3. Steek twee muurpluggen met een diameter van 8 mm (B) in de onderste montagegaten.

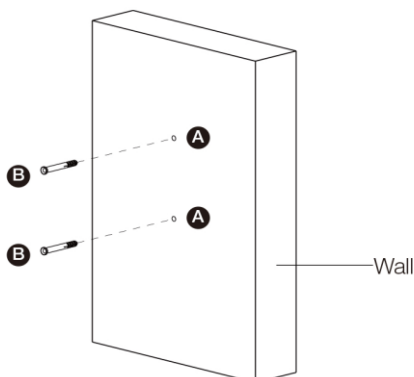

Figuur 3-2 *het plaatsen van de muurpluggen*

STAP 2

1. Bevestig het wanddock aan de montageplaats door twee schroeven M6 x 50 (C) in de onderste montagegaten te schroeven.
2. Draai de twee schroeven M6 x 50 vast met de schroevendraaier van het type PH2 (D, niet meegeleverd).

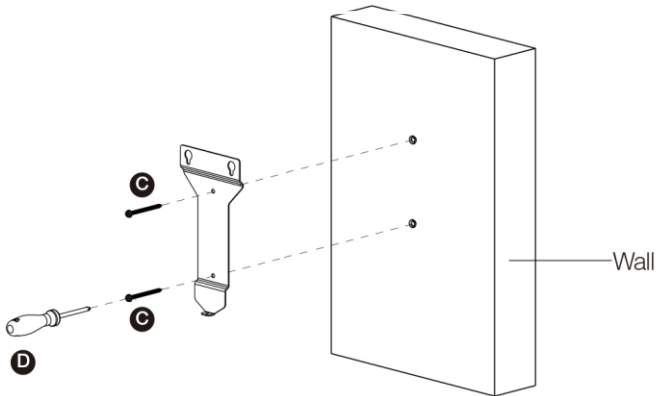

Figuur 3-3 Bevestiging van het wanddock

STAP 3

Bevestig de lader aan het wanddock door de twee uitstekende schroeven (E) aan de achterkant van de lader in de twee bovenste bevestigingsgaten (F) te steken en de lader naar beneden te schuiven.

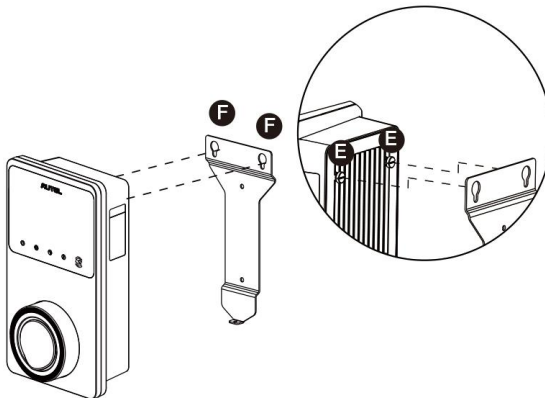

Figuur 3-4 Het bevestigen van de lader

STAP 4

Schroef de meegeleverde M5 x 12 schroef (G) in het gat aan de onderkant van de lader en draai de schroef vast om de lader vast te zetten met behulp van de T25 schroevendraaier.

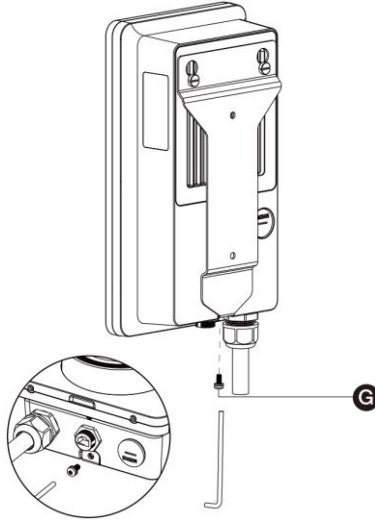

Figuur 3-5 Het vastzetten van de lader

STAP 5

De lader kan op internet worden aangesloten via een ethernetverbinding, Wi-Fi of een SIM-kaart.

1. Voor aansluiting via de Ethernet-kabel steekt u de RJ45-stekker van de Ethernet-kabel in de RJ45-poort (H) aan de onderkant van de lader.

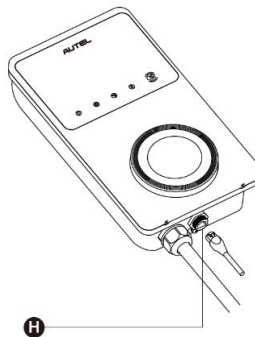

Figuur 3-6 Het aansluiten van de RJ45-kabel

Voordat u de Ethernetkabel aansluit, raden wij u aan de Ethernetkabel eerst aan te sluiten op de waterdichte Ethernetkabelwartel.

- Om de meegeleverde waterdichte Ethernetkabelwartel aan te sluiten:

- 1) Steek de Ethernet-kabel met RJ45-stekker (I) door de moer (J) en het waterdichte kapje (L) (laat er wat ruimte tussen).
- 2) Sluit de afdichtingsring (K) via de opening aan op de Ethernet-kabel en steek deze in de waterdichte kap.
- 3) Schroef de moer in de waterdichte kap en zorg ervoor dat ze goed vastzitten.

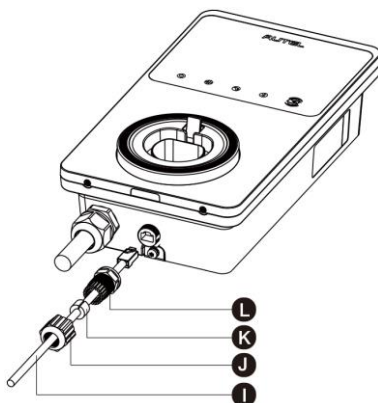

Figuur 3-7 Het aansluiten van de waterdichte Ethernetkabelwartel

2. Om verbinding te maken via een SIM-kaart, verwijdert u het SIM-kaartdeksel door eerst de schroef M3 x 10 los te draaien met de schroevendraaier van het type T10. Verwijder vervolgens de SIM-kaartlade (I) met de schroevendraaier en plaats de kaart erin. Controleer of de kaart correct is geplaatst. Herinstalleer het SIM-kaartdeksel door de bovenstaande procedures in omgekeerde volgorde te volgen.

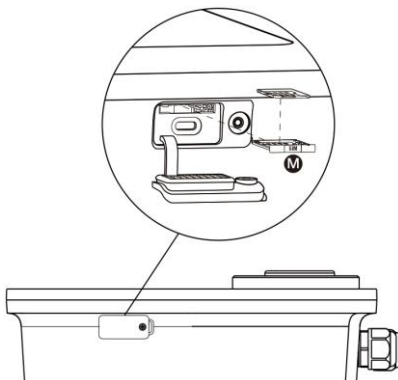

Figuur 3-8 Het plaatsen van de SIM-kaart

STAP 6

Schakel de elektrische stroom naar de lader in.

3.3 Voedingsbedrading

⚠ BELANGRIJK

- Raadpleeg uw plaatselijke elektriciteitsvoorschriften voor de juiste draadgrootte, gebaseerd op de omgeving, het type geleider en de nominale waarde van de lader.
- Controleer of alle schroeven op het juiste moment zijn aangedraaid nadat de bedrading is voltooid, en of er geen schroeven loszitten bij de aansluitblokken.
- Zorg ervoor dat er geen koperdraad of vuil in de lader achterblijft voordat u de elektrische stroom naar de lader inschakelt.

3.3.1 Verwijder de deksels

1. Verwijder de twee schroeven (N) aan de onderkant van de lader met de schroevendraaier type T10 om de onderhoudsdeksel (O) te verwijderen.

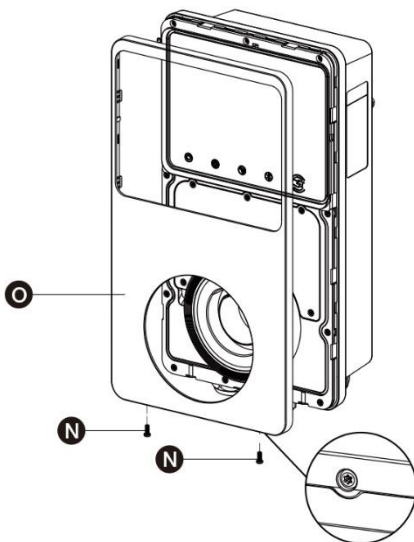

Figuur 3-9 Het verwijderen van de onderhoudsdeksel

2. Draai de vijf schroeven (P) los om het binnenste deksel (Q) te verwijderen.

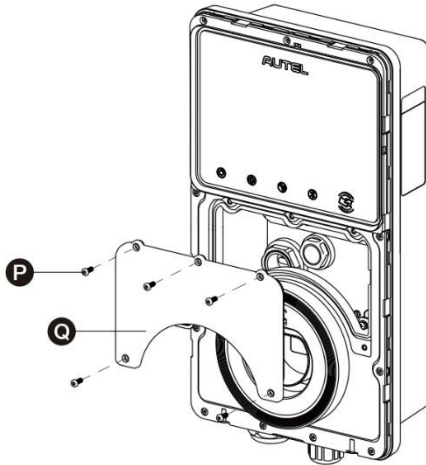

Figuur 3-10 Het verwijderen van de binnendeksel

3.3.2 Plaats de AC-ingangskabel

1. Strip de draden tot 12 mm.
2. Maak de kabelwartel linksonder los, steek de AC-ingangskabel door de invoeropening en maak de kabelwartel vast.

3.3.3 Het aansluiten van de AC-ingangskabel, enkelfasig

1. Draai de schroeven van het klemmenblok los.
2. Steek de kabelconnector in het klemmenblok.
3. Sluit de onderstaande draden aan zoals aangegeven:
 - Aarde (PE, groen/geel gestreept)
 - Neutraal (N, blauw)
 - AC-ingangsdraad (L, bruin)
4. Draai de schroeven vast met 2 N-m (17,7 in-lbs) en bevestig de wartel.

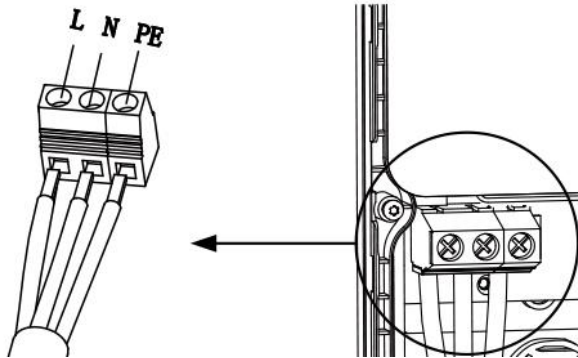

Figuur 3-11 Eenfasige bedrading

3.3.4 Het aansluiten van de AC-ingangskabel, driefasig

1. Draai de schroeven van het klemmenblok los.
2. Steek de kabelconnector in het klemmenblok.
3. Sluit de volgende draden aan zoals aangegeven:
 - L1 (Bruin)
 - Aarde (PE, groen/geel gestreept)
 - Neutraal (N, blauw)
 - L2 (Zwart)
 - L3 (Grijs)
4. Draai de schroeven vast met 2 N-m (17,7 in-lbs) en bevestig de wartel.

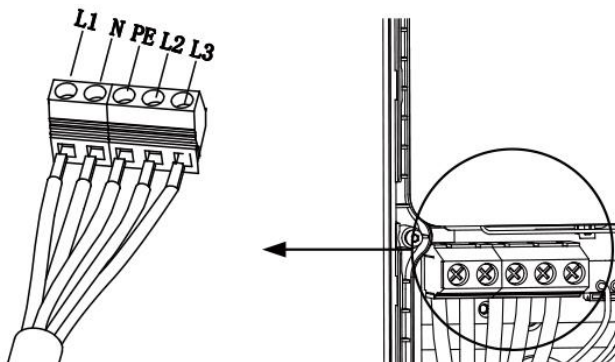

Figuur 3-12 Driefasige bedrading

3.3.5 Herinstalleer de deksels

1. Installeer de binnenbekleding opnieuw door de vijf schroeven met het juiste koppel aan te draaien.
2. Plaats het onderhoudsdeksel terug door de twee schroeven aan de onderkant van de lader aan te draaien.

3.3.6 De bedrading van de distributiekast

De bovenstaande procedures voltooien de bedrading van de voeding naar het laadstation. Om de bedrading van de voeding naar de verdeelkast te voltooien, sluit u de draden aan zoals aangegeven op het klemmenblok.

Als uw lader de 485 communicatiekabels heeft en u ze niet nodig heeft, wikkel ze dan vast met elektrische tape. Zie onderstaande schema's voor eenfasige en driefasige bedrading.

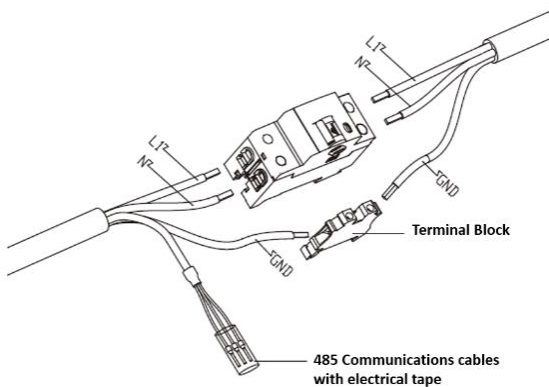

Figuur 3-13 Enkelfasige distributiekastbedrading

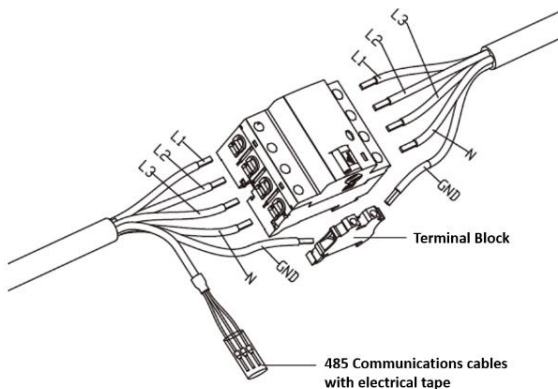

Figuur 3-14 Driefasige verdeelkast bedrading

3.4 Beschermingsmiddelen

Middelen	Specificaties
Specifieke stroomopwaartse beveiliging(en)	Opties: <ul style="list-style-type: none">● RCD (minimaal type A) + MCB● RCBO (minimaal type A)
Stroomopwaartse overstroombeveiligingsschakelaar, zoals RCBO of MCB (De stroomonderbreker dient als hoofdschakelaar voor de lader).	Breaker rating: <ul style="list-style-type: none">● 40 A voor een lader van 32 A● 20 A voor een lader van 16 A Schakelkenmerken: type C
Stroomopwaartse aardlekschakelaar (RCD)	Minimaal type A, met een nominale reststroom van maximaal 30 mA (Intern bij de lader is de DC-foutstroombewaking > 6 mA).

OPMERKING

De waarde van de breker hangt af van de diameter en de lengte van de kabel, de classificatie van de lader en de omgevingsparameters (de elektriciën beslist).

De Autel MaxiCharger heeft de interne 30 mA AC en 6 mA DC lekstroomdetectie, die gelijkwaardig is aan de Type B RCD functie en voldoet aan IEC-61851 normen.

In sommige landen kunnen plaatselijke normen externe beschermingsmiddelen vereisen. Controleer uw plaatselijke normen dienovereenkomstig. Externe RCD+MCB of RCBO worden ook aanbevolen zoals hieronder:

- 7 kW: 30 mA Type A RCBO 230 V/40 A
- 11 KW: 30 mA Type A RCBO 400 V/20 A
- 22 kW: 30 mA Type A RCBO 400 V/40 A

Neem anders de plaatselijke voorschriften in acht.

4 Operatie

4.1 Activeer de lader

Sluit de stroomonderbreker die de lader van stroom voorziet en wacht tot de stroomvoorziening op gang komt. Er wordt een reeks zelfcontroles gestart om te controleren of de lader correct en veilig werkt. Als een herstelbare fout wordt gedetecteerd, brandt de laad-LED oranje; als de fout niet kan worden hersteld, brandt deze rood.

Waarschuwing

Wees voorzichtig als je met elektriciteit werkt.

4.2 Begin met opladen

Let op

Tijdens het laden mag de laadgreep niet worden losgekoppeld. Er bestaat gevaar voor beschadiging van de houder van de lader of de connector van uw EV.

4.2.1 Kabel modellen

1. Haal de laadgreep uit de houder van de lader.
2. Steek de laadgreep in de laadpoort van je EV.
3. Kies uit de volgende vier manieren om een oplaadsessie te beginnen:
 - Druk uw RFID-kaart op de RFID-lezer.
 - Gebruik de Autel Charge app door op **Start te drukken** in het Charge scherm.
 - Als u een oplaadschema hebt ingesteld in de Autel Charge app, start de lader automatisch een oplaadsessie zoals gepland.
 - Als de Plug-and-charge functie is ingeschakeld in de Autel Charge app, begint de lader automatisch met opladen zodra de laadgreep goed is aangesloten.

4.2.2 Socket/sluiters modellen

1. Steek je laadgreep in de laadpoort van je EV en het stopcontact.
2. Kies uit de volgende vier manieren om een oplaadsessie te beginnen:
 - Druk uw RFID-kaart op de RFID-lezer.
 - Gebruik de Autel Charge app door op **Start te drukken** in het Charge scherm.
 - Als u een oplaadschema heeft ingesteld in de Autel Charge app, start de lader automatisch een oplaadsessie zoals gepland. (Gepland oplaadschema geval.)

- Als de Plug-and-charge functie is ingeschakeld in de Autel Charge app, begint de lader automatisch met opladen zodra de laadgreep goed is aangesloten. (Plug-and-charge geval.)

OPMERKING

Zorg ervoor dat je EV aan het opladen is. De oplaad-LED op de oplader moet groen knipperen. Als je vermoedt dat het voertuig niet goed oplaadt, probeer dan de laadkabel opnieuw aan te sluiten of neem contact op met de plaatselijke dealer voor ondersteuning.

4.3 Stoppen met opladen

OPMERKING

Als u de EV-laadkabel tijdens de laadsessie loskoppelt, verbreekt de lader automatisch de stroomtoevoer. Hierdoor stoppen alle laadoperaties.

4.3.1 Kabel modellen

1. Om het opladen te stoppen, kunt u uit een van de volgende twee manieren kiezen:
 - Wacht tot de laadsessie is afgelopen en er geen verdere handelingen nodig zijn in geval van gepland laden of plug-and-charge.
 - De oplaad-LED zal continu groen branden.
 - De Autel Charge app geeft aan dat uw voertuig volledig is opgeladen.
 - Als de lader een display heeft, geeft deze aan dat uw voertuig volledig is opgeladen.

OPMERKING

Wanneer uw voertuig volledig is opgeladen, koppelt de lader automatisch de stroomtoevoer los.

- Beëindig de oplaadsessie door uw RFID-kaart opnieuw op de RFID-lezer te drukken of via de Autel Charge-app door op **Stop te drukken** in het oplaadscherm.
2. Haal de laadgreep uit de laadpoort van het voertuig en plaats deze terug in de houder van de lader.

4.3.2 Socket/sluiters modellen

1. Om het opladen te stoppen, kunt u uit een van de volgende twee manieren kiezen:
 - Wacht tot de laadsessie is beëindigd en er geen verdere handelingen nodig zijn in geval van gepland laden of plug-and-charge.
 - De oplaad-LED zal continu groen branden.
 - De Autel Charge app geeft aan dat uw voertuig volledig is opgeladen.
 - Als de lader een display heeft, geeft deze aan dat uw voertuig volledig is opgeladen.

 **OPMERKING**

Wanneer uw voertuig volledig is opgeladen, koppelt de lader automatisch de stroomtoevoer los.

- Beëindig de oplaadsessie door uw RFID-kaart opnieuw op de RFID-lezer te drukken of via de Autel Charge-app.
2. Verwijder de laadgreep van het stopcontact en de EV-laadpoort.

5 Probleemoplossing en service

5.1 Tabel voor probleemoplossing

Item	Problemen	Oplossingen
1	Als de 485 communicatiekabels niet nodig zijn naar de verdeelkast.	Gebruik elektrisch tape om respectievelijk de 485 communicatiekabels op te binden.
2	De lader is succesvol gebonden, maar de Bluetooth-verbinding mislukt.	Controleer of de QR-code op de oplader overeenkomt met de QR-code op de Quick Reference Guide. Zo ja, controleer dan of Bluetooth is ingeschakeld op uw mobiele apparaat; zo niet, neem dan contact op met de klantenservice.
3	De oplaadsessie begint niet zoals gepland.	De EV-laadkabel kan niet in de EV-laadpoort worden gestoken wanneer u de lading voor de eerste keer plant. Plaats de EV-laadkabel nadat het schema is ingesteld.
4	De betaalkaart is verloren gegaan.	Ga naar <i>Me > My Charger > Charge Card (Mij > Mijn lader > Laadkaart)</i> om uw kaart te verwijderen om frauduleus gebruik te voorkomen. U kunt maximaal vijf oplaadkaarten aan uw account koppelen.
5	Overspanning	Controleer met de multimeter of de spanning op de stroomingang te hoog is. Als het resultaat groter of gelijk is aan 115 % van de nominale spanning (276 V), neem dan contact op met het plaatselijke elektriciteitsbedrijf.
6	Onderspanning	Controleer met de multimeter of de spanning op de stroomingang niet voldoende is. Als het resultaat minder dan of gelijk is aan 70% van de nominale spanning (161 V), neem dan contact op met het plaatselijke elektriciteitsbedrijf.
7	Ontbrekende fase	Controleer de draden in de verdeelkast. Als twee draden per ongeluk met elkaar verbonden zijn, scheidt u de draden.
8	Ingangen onjuist bedraad: mogelijk zijn Lijn en Neutraal omgekeerd	Corrigeer de bedrading.
9	Aardsluiting	Zorg ervoor dat de lader correct is geaard.

Item	Problemen	Oplossingen
10	Stroomuitval	Zorg dat de schakelaar van de stroomonderbreker aan staat.
11	Oververhitting	<ul style="list-style-type: none"> ● Controleer of de EV-laadkabel goed is aangesloten. ● Zorg ervoor dat de bedrijfstemperatuur binnen het op het productetiket aangegeven bereik ligt. ● Stop met opladen. Begin over een half uur weer met opladen.
12	Reststroom gedetecteerd	Haal de stekker uit het stopcontact en sluit deze opnieuw aan. Neem contact op met uw plaatselijke vertegenwoordiger als het probleem aanhoudt.
13	Abnormale stuurspanning	Haal de stekker uit het stopcontact en sluit deze opnieuw aan.
14	Fout in de schakelaar	Neem contact op met uw plaatselijke vertegenwoordiger.
15	Overstroom	Koppel het voertuig los en sluit die weer aan.
16	Piloot fout	Gebruik een Autel diagnostisch hulpmiddel om de fout te scannen en neem contact op met de autofabrikant om de fout op te heffen.
17	Geen Proximity Pilot (PP)-verbinding of PP-fout	<ul style="list-style-type: none"> ● Controleer de aansluiting van de EV-laadkabel. ● Controleer of beide EV-laadkabels niet gebroken of gerafeld zijn. ● Neem contact op met uw plaatselijke vertegenwoordiger als het probleem aanhoudt.
18	E-lock storing	<ul style="list-style-type: none"> ● Controleer de aansluiting van de EV-laadkabel. ● Neem contact op met uw plaatselijke vertegenwoordiger als het probleem aanhoudt.
19	Storing in vermogensrelais	Neem contact op met een gekwalificeerde elektricien.
20	Bluetooth module communicatiestoring	<ul style="list-style-type: none"> ● Zorg ervoor dat Bluetooth is ingeschakeld op uw mobiele apparaat en dat de oplader is ingeschakeld en goed werkt. ● Vergeet de lader in de Bluetooth-instellingen op uw mobiele apparaat en koppel de lader opnieuw aan uw apparaat via Bluetooth. ● Neem contact op met uw plaatselijke vertegenwoordiger als het probleem aanhoudt.
21	Update mislukt via Bluetooth	<ul style="list-style-type: none"> ● Zorg ervoor dat de lader in de ruststand staat. ● Controleer of de Bluetooth-verbinding goed werkt.

Item	Problemen	Oplossingen
		<ul style="list-style-type: none"> ● Neem contact op met uw plaatselijke vertegenwoordiger als het probleem aanhoudt.
22	Internetverbinding storing	<ul style="list-style-type: none"> ● U kunt een ander apparaat gebruiken om verbinding te maken met hetzelfde internet en controleren of de internetverbinding goed werkt. ● Neem contact op met uw plaatselijke vertegenwoordiger als het probleem aanhoudt.
23	Het stroomsysteem thuis ondersteunt alleen Enkelfasig. Hoe sluit u de stroombedrading aan?	Sluit de draden L1, N en PE aan op het aansluitblok van de lader zoals aangegeven. De bedrading naar de verdeelkast is hetzelfde.

5.2 Service

Als u met behulp van de bovenstaande tabel geen oplossing voor uw problemen kunt vinden, neem dan contact op met onze technische ondersteuning.

AUTEL

- **Website:** www.autelenergy.com
- **Telefoon:** +49 (0) 89 540299608 (maandag-vrijdag, 9:00AM-6:00PM Berlijnse tijd)
- **E-mail:** sales.eu@autel.com; support.eu@autel.com
- **Adres:** Landsberger Str. 408, 4. OG, 81241 München, Duitsland

6 Informatie over naleving

Het product is in overeenstemming met de volgende normen en/of andere normatieve documenten:

EN 301 489-1 V2.2.3

EN 301 489-3 V2.1.1

EN 301 489-17 V3.2.4

EN 301 489-52 V2.1.1

EN 300 328 V2.2.2

EN 300 330 V2.1.1

EN 301 908-1 V13.1.1

EN 301 908-2 V13.1.1

EN 301 908 -13 V13.1.1

EN 301 511 V12.5.1

EN 50663

EN 50665

BS EN IEC 61851-1

EN IEC 61851-1

IEC 61851-21-2

EN IEC 61851-21-2

EN 50470-1

EN 50470-3

TR 25:2016 (ICS 43.120)